



Foarfecă pneumatică multifuncțională

DMS 2

Art.-Nr. 703 861 1

Unealtă de mare putere cu acționare pneumatică. Este folosită la tăierea cordonului de adeziv, la demontarea parbrizelor, la tăierea elementelor de tablă ale caroseriei (grosimea < 1mm), la slefuirea în zonele înguste sau greu accesibile.

- Fixare robustă și sigură a cutitelor.
- Reglarea continuă a vitezei de tăiere.
- Buton de pornire cu protecție împotriva pornirii accidentale.
- Eliminarea aerului se face dirijat către partea din spate pentru a nu deranja operatorul.

Disponibil separat

| Denumire | Art.-Nr. | U.A. |
|--------------------------------------|--------------------|------|
| Foarfecă pneumatică multifuncțională | 703 861 X | 1 |
| Lamă de tăiere în formă de "U" | 696 579 | |
| Compartimentare interioară | 709 861 055 | |
| Poanson | 709 861 035 | |
| Matrită | 709 861 040 | |
| | 890 029 | |

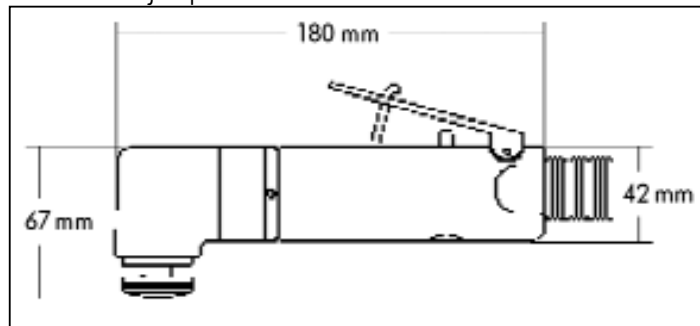

Date tehnice

| | |
|-----------------------|----------------|
| Tip | DMS 2 |
| Frecvența cutit | 20 000 t / min |
| Presiune lucru | 6,3 bar |
| Greutate | 1,2 kg |
| Lungime | 180 mm |
| Consum aer | 370 l / min |
| Filet cuplă | R1/4" |
| Diametrul min. furtun | 9 mm |

Accesorii

| Descriere | Art.-Nr. | U.A. |
|---------------------------------|------------------|------|
| Piatră de reascutit lame tăiere | 696 511 | 1 |
| Lame de tăiere | 696 5... | |
| Niplu aer 1/4" | 699 211 4 | |

Razele mici de curbura permit o plajă largă de aplicații. Cu ajutorul prelungitorului este posibilă tăierea până la 160 mm adâncime.



Suport triunghiular pentru abraziv cu arici

- Datorită formei triunghiulare și a mișcării oscilante se permite slefuirea zonelor înguste sau de colț pentru majoritatea tipurilor de materiale (vopsea, plastic, lemn, metal etc.).

Art.-Nr. 586 703 860

Adaptor

Art.-Nr. 696 500 3



Hârtie abrazivă triunghiulară (prindere cu arici)

Culoare roz, U.A. 50 bucăți.

| Tip | Art.-Nr. | U.A. Piatră de |
|-----|---------------|----------------|
| | 572 75 | 40 60 80 100 |
| | | 120 150 180 |